

未注公差/General tolerances(mm)											0.05/10 ±1°		
0 ~ 3	>3 ~ 6	>6 ~ 10	>10 ~ 18	>18 ~ 30	>30 ~ 50	>50 ~ 80	>80 ~ 120	>120 ~ 180	>180 ~ 250	>250 ~ 315		>315 ~ 400	>400 ~ 500
±0.08	±0.12	±0.18	±0.22	±0.26	±0.31	±0.37	±0.57	±0.80	±0.93	±1.05	±1.15	±1.60	±2.20

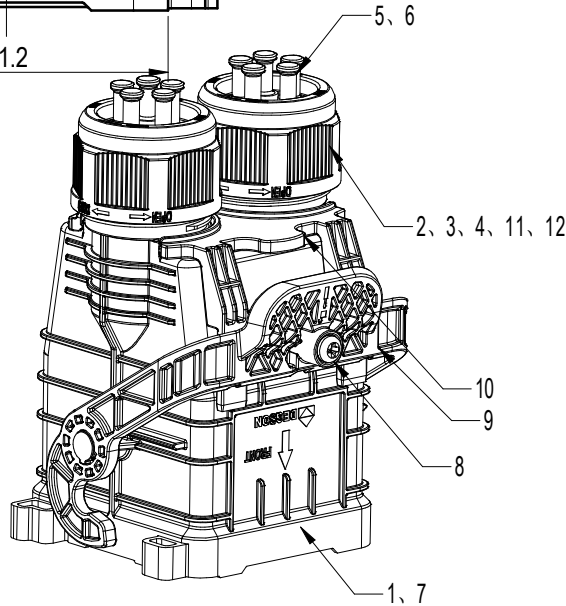
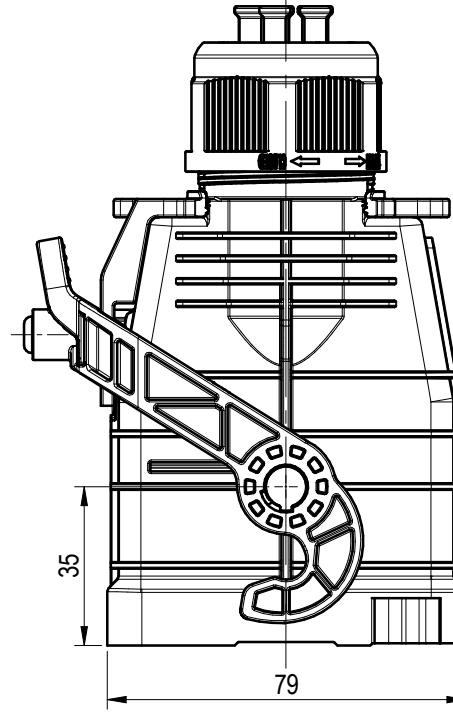
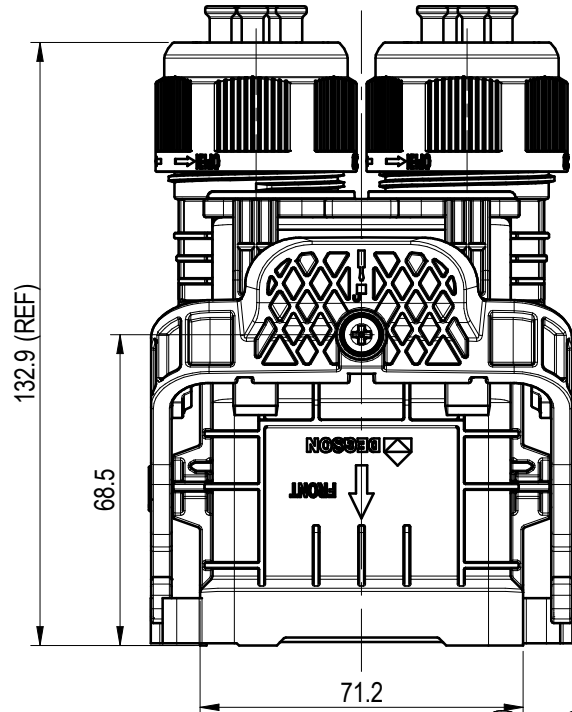

12	9芯防水罩上壳-夹线卡爪O型圈	硅胶	2
11	9芯防水罩上壳-夹线卡爪	PA66	2
10	9芯防水罩上壳-防误解锁件	PC+20GF	1
9	9芯防水罩上壳-扳扣	PC+20GF	1
8	9芯防水罩上壳-M4弹黄组合螺丝	钢	1
7	9芯防水罩上壳-弹垫	硅胶	1
6	9芯防水罩上壳-塞棒	硅胶	8
5	9芯防水罩上壳-塞棒小	EPDM	2
4	9芯防水罩上壳-护线套	硅胶	2
3	9芯防水罩上壳-夹线圈	硅胶	2
2	9芯防水罩上壳-迫紧螺母	PC+20GF	2
1	9芯防水罩上壳-主体	PC+20GF	1
序号	品名	材料	数量

00			王玉明	2024/05/31
REV	ECN	DESCRIPTION	DRFT	DATE

夹线范围/Poles	OD.: \varnothing 5.5~7.0mm
重点管控符号/Key controlled symbol	*
拆装寿命/Plug number	\geq 100
包装规范/Packaging specification	SOP-Y-3254
使用温度范围/Operating temperature(°C)	-40~+105
螺丝盐雾/Salt mist	500小时
橡胶硬度/Rubber hardness	HA50~70
螺丝建议扭力/Twisting force	1.2 N.m
迫紧螺母建议扭力/Twisting force	1.3~1.5 N.m
防护等级/Level protection	IP66
是否符合ROHS环保要求/Conform to RoHS	yes

		MATERIAL: 材质	SURFACE/COLOR: 表面处理		
		MAT NO./REV: 29030000023 / 00	MAT STATUS: 小批量		
APPD:		NAME			
CHKD:		PV-ST-M-CS-09P-6-00ZH			
DRFT: 王玉明	2024/05/31	DRAWING NO. 200267223	TYPE CUSTOMER DRAWING	DRAWING STATUS 已发布	SCALE 1:1.67
A4		(inch)		SHEET 1/1	

Transfer or duplication of this document as well as the utilization or communication of its contents are prohibited unless authorized in writing by DEGSON. All rights reserved for patent. 除专利号明确标注外，其他内容均不构成侵权。 未经授权，禁止复制或传播。 未经书面许可，不得复制或传播。 未经书面许可，不得复制或传播。 未经书面许可，不得复制或传播。